



■ **Alüminyum Tek Direk Çalışma Platformları**  
*Single Mast Mobile Aluminum Work Platform*

■ **Alüminyum Çift Direk Çalışma Platformları**  
*Double Mast Mobile Aluminum Work Platform*

■ **Raf Yerleştirme / Sipariş Toplama Aracı**  
*Order Pickers*

■ **Akülü Makaslı Platformlar**  
*Powered Scissor Aerial Work Platform*

**PERSONEL YÜKSELTİCİLER**  
**AERIAL WORK PLATFORM**

### ALÜMİNYUM TEK DİREK ÇALIŞMA PLATFORMU / SINGLE MAST MOBILE ALUMINUM WORK PLATFORM

	NL-SMAP 6.0	NL-SMAP 8.0	NL-SMAP 10.0		
Platform kapasitesi / Access platform capacity	150	125	125	kg	
Maksimum personel sayısı / Max. occupants	1	1	1		
Çalışma yüksekliği / Working height	8	10	12	m	
Platform yüksekliği / Platform floor height	6	8	10	m	
Makine boyu / Overall length	1.42	1.42	1.42	m	
Makine genişliği / Overall width	0.78	0.78	0.78	m	
Makine yüksekliği / Overall height	1.92	1.93	1.93	m	
Platform ölçüsü / Platform size	0.66 x 0.69			m	
Zemin açıklığı / Ground clearance	0.05			m	
Teker mesafesi / Wheelbase	1.12			m	
Kaldırma motoru / Lifting motor	AC	110 - 230 / 1.5		VAC/kw	
	DC	12 / 1.5		VDC/kw	
Kaldırma-indirme hızı / Up-down speed	36 / 33	40 / 36	45 / 36	s	
Arka tekerlekler / Back wheels	7	7	7	in	
Ön tekerlekler / Front wheels	6	6	6	in	
Ağırlık / Weight	AC / DC	380 - 401	404 - 430	445 - 471	kg

(Opsiyonel) akülü modeller için müşteri temsilcileri ile irtibata geçiniz.  
Please contact customer representative for (optional) battery powered models.

ELEKTRİKLİ ELECTRIC	Art.No. 51500130	NL-SMAP 6.0
	Art.No. 51500006	NL-SMAP 8.0
	Art.No. 51500007	NL-SMAP 10.0
AKÜLÜ BATTERY	Art.No. 51500059	NL-SMAP 6.0-1
	Art.No. 51500060	NL-SMAP 8.0-1
	Art.No. 51500061	NL-SMAP 10.0-1

#### Standard ekipmanlar

- Ayarlanabilir denge ayakları
- Acil durum durdurma butonu
- Akü şarj göstergesi
- Elektrik limit anahtarları
- Çift kontrol imkanı
- Acil durum indirme butonu
- Seviye göstergesi (su terazisi)
- Aşırı yük koruma
- Forklift çepeleri
- Nakliye bağlama noktası

#### Seçenekler

- Aşırı yük sensörü
- Platformda elektrik prizi
- Tüm hareketlerde sesli uyarı
- Uyarı lambası
- Entegre şarj cihazı

#### Standard equipment

- Swing out outriggers with interlock
- Emergency stop button
- Battery charge indicator
- Electric limit switch
- Two controllers operation
- Emergency lowering system
- Leveling indicator
- Forklift pockets
- Transport tie hole

#### Options

- Overload sensor with alarm
- AC power to platform
- All motion alarm
- Beacon
- DC power with charger

#### Elektrikli

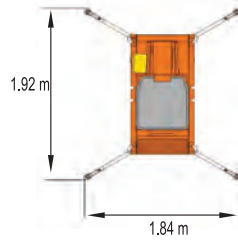

NL-SMAP : 1.92 m  
NL-SMAP 8.0 : 1.93 m  
NL-SMAP 10.0 : 1.93 m

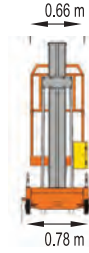

#### Akülü

Entegre şarj cihazı



NL-SMAP 6.0 : 8 m  
NL-SMAP 8.0 : 10 m  
NL-SMAP 10.0 : 12 m

NL-SMAP : 6 m  
NL-SMAP 8.0 : 8 m  
NL-SMAP 10.0 : 10 m



## ALÜMİNYUM ÇİFT DİREK ÇALIŞMA PLATFORMU / DUAL MAST MOBILE ALUMINUM WORK PLATFORM

	NL-DMAP 6.0	NL-DMAP 8.0	NL-DMAP 10.0	NL-DMAP 12.0	NL-DMAP 14.0		
Platform kapasitesi / Access platform capacity	300	300	250	200	150	kg	
Maksimum personel sayısı / Max. occupants	2	2	2	2	2		
Çalışma yüksekliği / Working height	8	10	12	14	16	m	
Platform yüksekliği / Platform floor height	6	8	10	12	14	m	
Makine boyu / Overall length	1.52	1.52	1.74	1.81	1.81	m	
Makine genişliği / Overall width	0.81	0.81	0.81	0.81	0.81	m	
Makine yüksekliği / Overall height	1.86	1.86	1.86	2.08	2.36	m	
Platform ölçüsü / Platform size	1.21 x 0.6	1.21 x 0.6	1.44 x 0.6	1.44 x 0.6	1.44 x 0.6	m	
Zemin açıklığı / Ground clearance	0.07	0.07	0.07	0.07	0.07	m	
Teker mesafesi / Wheelbase	1.17	1.17	1.41	1.41	1.41	m	
Kaldırma motoru / Lifting motor	AC	110 - 230 / 1.5	110 - 230 / 1.5	110 - 230 / 1.5	110 - 230 / 1.5	VAC/kw	
	DC	12 / 2.5	12 / 2.5	12 / 2.5	12 / 2.5	VDC/kw	
Kaldırma-indirme hızı / Up-down speed	58/ 40	64/ 44	74/ 44	76/ 47	101/ 59	s	
Arka tekerlekler / Back wheels	8	8	8	8	8	in	
Ön tekerlekler / Front wheels	7	7	7	7	7	in	
Ağırlık / Weight	AC - DC	600 - 636	624 - 662	750 - 784	844 - 870	905 - 925	kg

## Standard ekipmanlar

- Ayarlanabilir denge ayakları
- Acil durum durdurma butonu
- Akü şarj göstergesi
- Elektrik limit anahtarı
- Çift kontrol imkanı
- Acil durum indirme butonu
- Seviye göstergesi (su terazisi)
- Forklift cepleri
- Nakliye bağlama noktası

## Standard equipment

- Swing out outriggers with interlock
- Emergency stop button
- Battery charge indicator
- Electric limit switch
- Two controllers operation
- Emergency lowering system
- Leveling indicator
- Forklift pockets
- Transport tie hole

## Seçenekler

- Aşırı yük sensörü
- Platformda elektrik prizi
- Tüm hareketlerde sesli uyarı
- Uyarı lambası
- Entegre şarj cihazı

## Options

- Overload sensor with alarm
- AC power to platform
- All motion alarm
- Beacon
- DC power with charger

ELEKTRİKLİ ELECTRIC	Art.No. 51500131	NL-DMAP 6.0
	Art.No. 51500008	NL-DMAP 8.0
	Art.No. 51500009	NL-DMAP 10.0
	Art.No. 51500010	NL-DMAP 12.0
	Art.No. 51500147	NL-DMAP 14.0
AKÜLÜ BATTERY	Art.No. 51500002	NL-DMAP 6.0-1
	Art.No. 51500005	NL-DMAP 8.0-1
	Art.No. 51500014	NL-DMAP 10.0-1
	Art.No. 51500021	NL-DMAP 12.0-1
	Art.No. 51500022	NL-DMAP 14.0-1

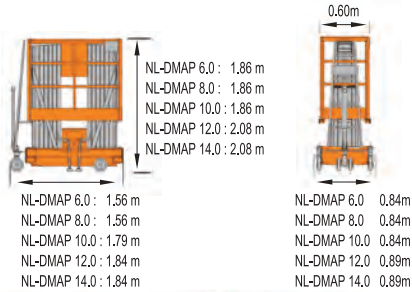

Akülü Entegre Şarj Cihazlı

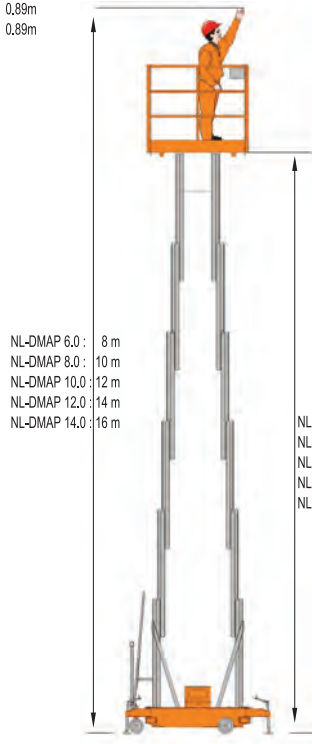



### AKÜLÜ YÜRÜTMELİ TEK - ÇİTF DİREK ÇALIŞMA PLATFORMU / SINGLE-DOUBLE MAST ALUMINIUM WORK PLATFORM

	NL-FEAP/S 6.0	NL-FEAP/S 7.5	NL-FEAP/D 7.5	NL-FEAP/D 9.0	
Kaldırma kapasitesi / Capacity	150	125	200	150	kg
Maksimum personel sayısı / Max. occupants	1	1	1	1	
Çalışma yüksekliği / Working height	8.00	9.50	9.50	11	m
Platform yüksekliği / Platform height	6.00	7.50	7.50	9	m
Makine boyu / Overall length	1.40	1.40	1.55	1.55	m
Makine genişliği / Overall width	0.82	0.82	1.01	1.01	m
Makine yüksekliği / Overall height	1.98	1.98	2.00	2.00	m
Platform ölçüsü / Platform size	0.78 x 0.70	0.78 x 0.70	1.00 x 0.70	1.00 x 0.70	m
Platform genişletme ölçüsü / Platform extension size	0.55	0.55			m
Zemin açıklığı / Ground clearance	0.05	0.05	0.08	0.08	m
Teker mesafesi / Wheelbase	1.14	1.14	1.23	1.23	m
Dönme çapı / Turning radius (iç/dış, inside/outside)	0	0	0 / 1.9	0 / 1.9	m
Yürüyüş motoru / Driving motor	2 x 24/ 0.4	2 x 24/ 0.4	2 x 24/ 0.5	2 x 24/ 0.5	VDC/kw
Kaldırma motoru / Lifting motor	24/ 2	24/ 2	24/ 2	24/ 2	VDC/kw
Kapalı hız / Travel speed (stowed)	4	4	4	4	km/h
Açık hız / Travel speed (raised)	1.1	1.1	1.1	1.1	km/h
Kaldırma-indirme hızı / Up-down speed	43/ 35	48/ 40	42/ 31	45/ 34	s
Akü / Battery	2 x 12/ 120	2 x 12/ 120	2 x 12/ 120	2 x 12/ 120	V/Ah
Şarj cihazı / Integretad charger	24/ 10A	24/ 12	24/ 10	24/ 10	V/A
Eğim / Gradeability	25	25	25	25	%
Maksimum eğim / Maximum slope	1.5	1.5	2	2	°
Sürüş tekerleği / Drive wheels	230 x 80	230 x 80	305 x 100	305 x 100	mm
Ön tekerlekler / Front wheels	8	8			in
Ağırlık / Weight	914	940	1270	1345	kg

Art.No. 51500025

NL-FEAP / S 6.0

Art.No. 51500026

NL-FEAP / S 7.5

Art.No. 51500027

NL-FEAP/D 7.5

Art.No. 51500028

NL-FEAP/D 9.0

#### Standard ekipmanlar

- Orantılı kontroller
- Otomatik çukur koruması
- Platformda kendinden kapanır kapı
- Maks. yükseklikte hareket imkanı
- İz bırakmayan tekerlek
- 2WD
- Otomatik fren sistemi
- Acil durum indirme butonu
- Akü şarj göstergesi
- Acil durdurma butonu
- Silindir tutucu vana
- Platformda hata göstergesi
- Eğim alarmı
- Tüm hareketlerde sesli uyarı
- Korna
- Saat sayacı
- Forklift cepleri
- Şarj koruması
- Flaşlı uyarı lambası

#### Standard equipment

- Proportional controls
- Automatic pothole protection
- Self-closing gate on platform
- Drivable at full height
- Non-marking tyre
- 2WD
- Automatic brake system
- Emergency lowering system
- Emergency stop button
- Cylinder holding valve
- Onboard diagnostic system
- Tilt sensor with alarm
- All motion alarm
- Horn
- Hour meter
- Forklift pockets
- Charger protection
- Flashing beacon

#### Seçenekler

- Aşırı yük uyarısı
- Platformda elektrik prizi
- Platform çalışma ışığı
- Platformda hava hattı

#### Options

- Overload sensor with alarm
- AC power to platform
- Platform work lights
- Airline to platform



Opsiyonel / Optional:  
Genişletilmiş platform/ Extended platform

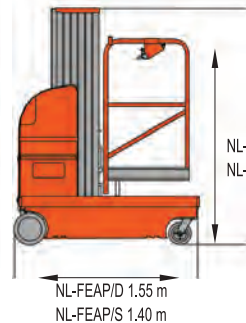

NL-FEAP/D 2.0 m  
NL-FEAP/S 1.98 m



NL-FEAP / S

NL-FEAP / D



NL-FEAP/D 7.5 : 9.5 m  
NL-FEAP/D 9.0 : 11 m  
NL-FEAP/S 6.0 : 8 m  
NL-FEAP/S 7.5 : 9.5 m

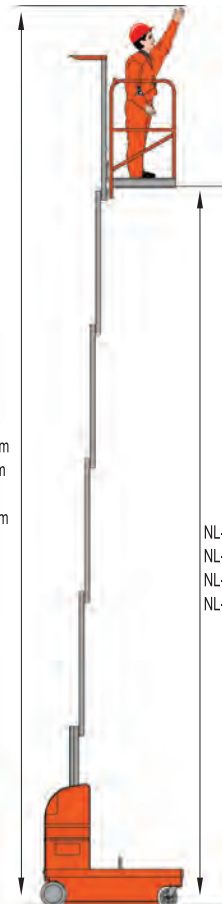

NL-FEAP/D 7.5 : 7.5 m  
NL-FEAP/D 9.0 : 9 m  
NL-FEAP/S 6.0 : 6 m  
NL-FEAP/S 7.5 : 7.5 m





Acil Durum İndirme Butonu



Yandan Açılabilir Akü Haznesi



Forklift Çepleri



Eğim



Sıkı Dönüş Yarıçapı



Flaşı Uyarı Lambası



Acil İniş Butonu

Akülü kaldırma / Akülü yürütme

PERSONEL YÜKSELTİCİLER  
Aerial Work Platforms

NETLIFT

NETLIFT



### AKÜLÜ YÜRÜTMELİ RAF YERLEŞTİRME MAKİNESİ (3 mastlı) / ELECTRIC AERIAL ORDER PICKER (3 masts)

	NL-OPP 3.5/3 FE	NL-OPP 4.0/3 FE	NL-OPP 4.5/3 FE	
Kaldırma kapasitesi / Capacity	300	300	300	kg
Maksimum personel sayısı / Max. occupants	1	1	1	
Çalışma yüksekliği / Working height	5.50	6.00	6.50	m
Platform yüksekliği / Platform floor height	3.50	4.00	4.50	m
Makine boyu / Overall length	1.56	1.56	1.56	m
Makine genişliği / Overall width	0.76	0.76	0.76	m
Makine yüksekliği / Overall height	1.64	1.81	1.99	m
Platform ölçüsü / Platform size	0.93 x 0.70	0.93 x 0.70	0.93 x 0.70	m
Zemin açıklığı / Ground clearance	0.04	0.04	0.04	m
Teker mesafesi / Wheelbase	1.23	1.23	1.23	m
Dönme yarıçapı / Turning radius	0	0	0	
Sürüş motoru / Drive motors	2 x 24/ 0.4	2 x 24/ 0.4	2 x 24/ 0.4	VDC/kw
Kaldırma Motoru / Lifting motor	24/ 2	24/ 2	24/ 2	VDC/kw
Kapalı hız / Travel speed (stowed)	4	4	4	km/h
Açık hız / Travel speed (raised)	1.1	1.1	1.1	km/h
Kaldırma-indirme hızı / Up-down speed	20 / 18	22 / 19	24 / 21	s
Akü / Battery	2 x 12/ 120	2 x 12/ 120	2 x 12/ 120	V/Ah
Şarj cihazı / Integretad charger	24/ 10	24/ 10	24/ 10	V/A
Eğim / Gradeability	25	25	25	%
Sürüş tekerlekleri / Drive wheels	230 x 80	230 x 80	230 x 80	mm
Ön tekerlekler / Front wheels	6	6	6	in
Ağırlık / Weight	642	662	682	kg

Art.No. 51500098	NL-OPP 3.5/3 FE
Art.No. 51500099	NL-OPP 4.0/3 FE
Art.No. 51500100	NL-OPP 4.5/3 FE

#### Standard ekipmanlar

- Orantılı kontroller
- Platformda kendinden kapanır kapı
- Maks. yükseklikte hareket imkanı
- İz bırakmayan tekerlek
- 2WD
- Otomatik fren sistemi
- Acil durum indirme butonu
- Akü şarj göstergesi
- Acil durdurma butonu
- Silindirik tutucu vana
- Platformda hata göstergesi
- Eğitim alarmı
- Tüm hareketlerde sesli uyarı
- Korna
- Saat sayacı
- Forklift cepleri
- Şarj koruması
- Flaşlı uyarı lambası

#### Seçenekler

- Aşırı yük uyarısı
- Platform çalışma ışığı
- Platformda hava hattı

#### Standard equipment

- Proportional controls
- Self-closing gate on platform
- Drivable at full height
- Non-marking tyre
- 2WD
- Automatic brake system
- Emergency lowering system
- Emergency stop button
- Cylinder holding valve
- Onboard diagnostic system
- Tilt sensor with alarm
- All motion alarm
- Horn
- Hour meter
- Forklift pockets
- Charger protection
- Flashing beacon

#### Options

- Overload sensor with alarm
- Platform work lights
- Airline to platform



NL-OPP 3.5/3 FE : 1.64 m  
NL-OPP 4.0/3 FE : 1.81 m  
NL-OPP 4.5/3 FE : 1.99 m



NL-OPP 3.5/3 FE : 5.50 m  
NL-OPP 4.0/3 FE : 6.00 m  
NL-OPP 4.5/3 FE : 6.50 m

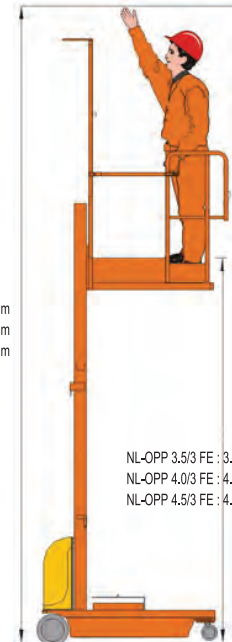

NL-OPP 3.5/3 FE : 3.50 m  
NL-OPP 4.0/3 FE : 4.00 m  
NL-OPP 4.5/3 FE : 4.50 m



## Akülü kaldırma / Akülü yürütme

PERSONEL YÜKSELTİCİLER  
Aerial Work Platforms

NETLIFT



Forklift Çepleri



Platformda Kendinden Kapanır Kapı



Acil Durum İndirme Sistemi



Mekanik Durdurucu



# NL-OPP PROFESYONEL SERİ

## SİPARİŞ TOPLAMA ARACI

## HARİCİ ŞARJ CİHAZI

Art.No.	Model	Mast	Kaldırma	Boy	Uzatılmış	Yük tepsisi	Çalışma	Ağırlık Sadece şasi	
			Yüksekliği	Yüksekliği	Yüksekliği	Yüksekliği	Yüksekliği		
			A	C	E	F	G		
460 kg Kapasite = Personel + Yük									
51500181	NL-OPP 2 PRO	Dublex	2184 mm	1590 mm	3581 mm	3317 mm	4191 mm	885 kg	
51500182	NL-OPP 3 PRO	Triplex	3200 mm	1590 mm	4536 mm	4280 mm	5156 mm	907 kg	
51500183	NL-OPP 4 PRO	Triplex	4115 mm	2082 mm	5486 mm	5195 mm	6070 mm	1184 kg	

ANSI 92.6 standartlarına ve OSHA yönetmeliklerine göre üretilmiştir.

### KAPASİTE

460 kg toplam araç kapasitesi  
> 140 kg operatör bölmesi  
> 230 kg ön yük platformu  
> 90 kg arka yük tepsisi

### AĞIRLIK

885 - 907 - 1184 kg

### TEKERLEKLER / LASTİKLER

SÜRÜŞ - (1) 228.6 mm x 76 mm poliüretan  
DENGE - (2) 76 mm x 50.8 mm poliüretan  
YÜK - (2) 203 mm x 76 mm poliüretan

### AKÜ

Bölme: 739 mm x 200 mm x A-11

### HIZ

SÜRÜŞ - Tam olarak alçaltılmış haldeyken 0 - 1.52 m/saat arası (standart)  
- Tam olarak alçaltılmış haldeyken 0 - 2.24 m/saat arası (yüksek hız seçeneği)  
- Yükseltilmiş haldeyken otomatik hız azaltma sistemi  
- 4 operatöre kadar hız ayarı tercihi

### KALDIRMA

- 0.21 m/sn'ye kadar

### ELEKTRİK

24 V ZAPI ACO seyir ve EPS ACO hidrolik direksiyon kumandası (gösterge paneli ekranı ile). LCD gösterge paneli ekranı saat ölçeri, akünün şarj durumunu, seyir hızını, tahrik tekerleğinin yönünü, hız ayarlarını ve tanımlama kodlarını görüntüler.

### MAST

Ağır hizmete uygun i-profil tasarımı yükseltilmiş halde mükemmel bir denge sağlar. Çelik direk kanalları ve yana monte edilmiş kaldırma silindirlere platform kapasitesini artırır.

### ŞASI

Üç noktalı şasi tasarımı ve 180°'lik tahrik motoru yayı olağanüstü bir manevra kabiliyeti sağlar.

### OPERATÖR BÖLMESİ

Sürüş, kaldırma ve indirme işlemlerine yönelik ergonomik dokunmatik kumandaları yükselmiş veya alçalmış durumda seyir halindeyken operatöre mantıksal ve sezgisel sürüş kabiliyetleri sunar. Geniş operatör bölmesi verimlilik için tasarlanmıştır. Toplanabilir bölme parmaklıkları operatörün güvende kalmasını sağlar.

### YENİLEYİCİ FRENLER

Operatör elini seyir kumandasından çektiğinde veya seyir hızı düşürüldüğünde yenileyici frenler devreye girer. (Enerji kazanımı sağlayan sistem) Aracın durdurulması ile birlikte elektromanyetik el freni devreye girer.

### STANDART ÖZELLİKLER

- Elektronik hidrolik direksiyon
- Geniş operatör bölmesi
- Tek parça güç ünitesi bakım kapağı

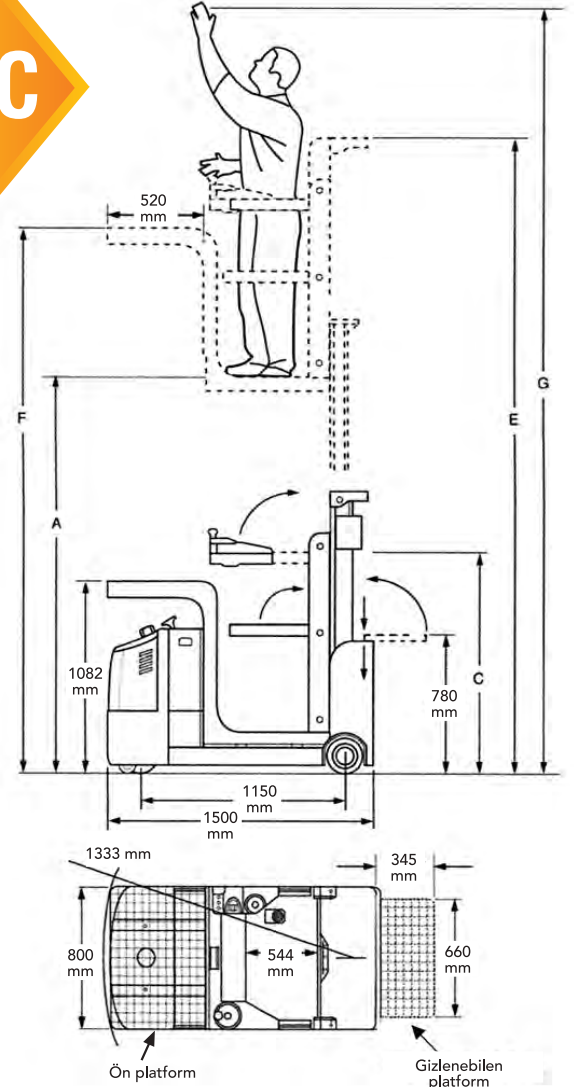



# SÜR / ÇEK / KALDIR

Çeşitli görevlerin tamamlanabilmesi için personelin yukarı kaldırılması gereken durumlarda kullanılan kayar merdivenlere veya daha büyük ekipmanlara mükemmel bir alternatiftir. Kompakt ve fonksiyonel olan bu ekipman son derece yüksek bir manevra kabiliyetine sahiptir, sezgisel olarak çalıştırılabilir ve baş hizasının üstündeki yüksekliklerde yapılan genel bakım, envanter veya diğer toplama görevleri için mükemmel bir tercihtir.

AC tahrikli elektronik hidrolik direksiyon sezgisel ve hassas bir manevra kabiliyeti sağlar.

Ekstra büyük 225 kg kapasiteli ön yük platformu

Tek parça kapak bakım amacıyla güç aktarım elemanlarına ulaşılabilmesi açısından büyük kolaylık sağlar.

Dayanıklı çelik çerçeve arka saklama tepsisini korur ve yükselmiş haldeyken üstün bir denge sağlanabilmesi için i-profil kanal direğini destekler.



LCD ÖN PANEL EKRANI  
(4 OPERATÖR İÇİN HIZ SEÇİMLİ)



ERGONOMİK DOKUNMATİK  
KUMANDALARI



YÜKSEK GÖRÜNÜRLÜĞE SAHİP  
OPERATÖR BÖLMESİ



Yandan raylı sistem ile kolay çıkabilen akü

Özel 224 AH AGM akü grubu 120 V şarj cihazı ile birlikte şarj edilebilmeyi desteklemekte ve 4 saate kadar kesintisiz çalışma süresi sunmaktadır.

240 mm lik alçak basamak yüksekliği araca binerken ve araçtan inerken kolaylık sağlar.



DÖNÜŞ KORIDORU



## ÖZEL ÇEKME SEÇENEĞİ

1200 kg'a kadar çekme kapasitesine sahiptir. Sürüş, çekme ve kaldırma görevleri tek bir ekipmanla gerçekleştirilebilir ve tek seferde çok miktarda sipariş toplanmasına olanak sağlar. Bir taraftan sipariş toplarken aynı anda toplanan siparişlerin taşınması çarpıcı bir verim artışı ve maliyet düşüşü sağlar. İster perakende satış mağazaları, bölge tesisleri, e-ticaret veya üretim hatlarında destek olarak ister sadece tesislerin bakımında kullanılsın sürüş, çekme ve kaldırma becerileri ile eşsiz bir değer yaratacaktır.

**Yük arabası standart olmayıp opsiyonel aksesuardır. Çekilecek malzemeye göre özel olarak tasarlanabilir.**

### MAKASLI PLATFORM (Manuel yürütme) / SCISSOR LIFT PLATFORM

	NL-MP 3060	NL-MP 3090	NL-MP 3011	
Platform kapasitesi / Access platform capacity	300	300	300	kg
Çalışma yüksekliği / Working height	8	11	13	m
Platform yüksekliği / Platform floor height	6	9	11	m
Makine boyu / Overall length	1900	2250	2250	mm
Makine genişliği / Overall width	1070	1070	1420	mm
Makine yüksekliği / Overall height	0,95	1,5	1,6	m
Platform ölçüsü / Platform size	1.78 x 0.84	2.1 x 1.0	2.1 x 1.2	m
Zemin açıklığı / Ground clearance	220	220	200	mm
Teker mesafesi / Wheelbase	850	900	1200	mm
Kaldırma motoru / Lifting motor	380 V/ 50 Hz 1,5 kw	380 V/ 50 Hz 1,5 kw	380 V/ 50 Hz 2,2 kw	
Kaldırma-indirme süresi / Up-down speed	44	72	73	s
Voltaj / Voltage	380 W elektrikli	380 W elektrikli	380 W elektrikli	
Arka tekerlekler / Back wheels	400 x 90	400 x 90	500 x 80	mm
Ön tekerlekler / Front wheels	400 x 90	400 x 90	500 x 80	mm
Ağırlık / Weight	750	1200	1500	kg

Art.No. 51500011

NL-MP 3060

Art.No. 51500012

NL-MP 3090

Art.No. 51500013

NL-MP 3011

#### Standard ekipmanlar

- Ayarlanabilir denge ayakları
- Akü şarj göstergesi
- Yüksek kapasiteli traksiyoner akü
- Mekanik durdurucu
- Forklift çepeleri
- Acil durum indirme butonu
- Genişletilmiş platform
- Acil durum durdurma butonu
- Seviye göstergesi (su terazisi)
- Aşırı yük koruma

#### Standard equipment

- Leveling outrigger device
- Battery charge indicator
- Traction batteries with big capacity
- Safety brackets
- Forklift pockets
- Emergency down button
- Extended platform
- Emergency stop button
- Leveling indicator
- Over loading limited

## Elektrikli Kaldırma Manuel Yürütme

Electric Lifting Manual Travelling



- Platform genişletme



- Arazi şartlarına uygun tekerler

- Çekici yardımıyla platform nakli





## MAKASLI PLATFORM (Manuel yürütme) / SCISSOR LIFT PLATFORM

Art.No. 51500067

NL-MP 5011 PLUS

## NL-MP 5011 PLUS

Platform kapasitesi / Access platform capacity	500	kg
Genişletme mekanizmasının kapasitesi / S.W.L on extension	112	kg
Çalışma yüksekliği / Working height	13.5	m
Platform yüksekliği / Platform floor height	11.5	m
Makine boyu / Overall length	3.70	m
Makine genişliği / Overall width	1.68	m
Makine yüksekliği / Overall height	2.58	m
Platform ölçüsü / Platform size	2.50 x 1.12	m
Zemin açıklığı / Ground clearance	0.20	m
Teker mesafesi / Wheelbase	1.09	m
Platform genişletme ölçüsü / Platform extension size	1.27	m
Kaldırma motoru / Lifting motor	24/3	VDC/kw
Kaldırma-indirme hızı / Up-down speed	89/83	s
Akü / Battery	4 x 6/210	V/Ah
Şarj cihazı / Integretad charger	24/25	V/A
Tekerlekler / Wheels	6.5/10	mm
Ağırlık / Weight	2200	kg

## Standard ekipmanlar

- Ayarlanabilir denge ayakları
- Akü şarj göstergesi
- Yüksek kapasiteli traksiyoner akü
- Mekanik durdurucu
- Forklift çepeli
- Acil durum indirme butonu
- Genişletilmiş platform
- Acil durum durdurma butonu
- Seviye göstergesi (su terazisi)
- Aşırı yük koruma

## Standard equipment

- Leveling outrigger device
- Battery charge indicator
- Traction batteries with big capacity
- Safety brackets
- Forklift pockets
- Emergency down button
- Extended platform
- Emergency stop button
- Leveling indicator
- Over loading limited



- Çekici yardımıyla platform nakli



- Katlanabilir korkuluk sistemi



- Yandan açılır akü hazneleri

## Akülü Kaldırma Manuel Yürütme

Battery Lifting Manual Travelling



- Platform genişletme

- Mekanik durdurucu

- Arazi şartlarına uygun tekerler

NL-MP 5011 PLUS 11.5 11.5m

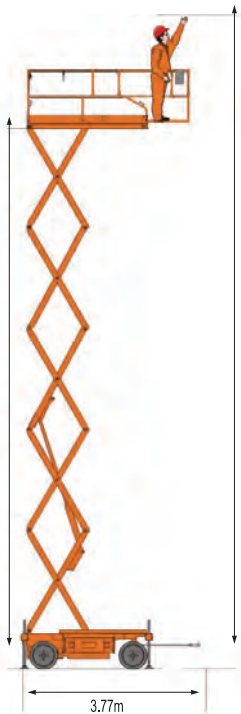

NL-MP 5011 PLUS 11.5 13.5m

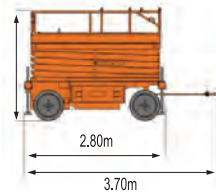
MP 5011 PLUS  
11.5 2.58m

**AKÜLÜ MAKASLI PLATFORM / Powered SCISSOR AERIAL WORK PLATFORM**

	NL-SEL 6.0 DC	NL-SEL 8.0 HD	NL-SEL 10.0 HD	NL-SEL 12.0 HD	NL-SEL 14.0 HD
Kaldırma kapasitesi / Capacity	230	460	460	320	200
Genişletme mek. kapasitesi / S.W.L on extension	113	113	113	113	113
Maksimum personel sayısı (içerde / dışarıda) / Max. workers number (indoor / outdoor)	2 / 1	2 / 1	2 / 1	2 / 1	2 / 1
Çalışma yüksekliği / Working height (h2)	7.6	9.9	11.6	13.8	15.7
Platform yüksekliği / Platform height (h1)	5.6	7.9	9.6	11.8	13.7
Makine boyu / Overall length (L1)	2.07	2.72	2.72	2.72	2.86
Makine genişliği / Overall width (w1)	0.76	1.15	1.15	1.15	1.25
Makine yüksekliği / Overall height (korkuluk açık, rails up) (h4)	2.08	2.4	2.4	2.52	2.63
Makine yüksekliği / Overall height (k. kapalı, rails down) (h3)	2.08	2	2	2.12	2.26
Platform ölçüsü / Platform size	1.88 x 0.76	2.5 x 1.12	2.5 x 1.12	2.5 x 1.12	2.63 x 0.93
Platform uzama mesafesi / Platform extension size	0.9	0.9	0.9	0.9	0.9
Zemin açıklığı / Ground clearance (platform kapalı, stowed)	0.1	0.11	0.11	0.11	0.11
Zemin açıklığı / Ground clearance (platform açık, raised)	0.019	0.019	0.019	0.019	0.019
Teker mesafesi / Wheelbase	1.58	2.09	2.09	2.09	2.23
Dönme çapı / Turning radius (iç/dış, inside/outside)	0.7 / 2.5	0.5 / 3	0.5 / 3	0.5 / 3	0.5 / 3.2
Kaldırma / Sürüş motoru / Drive - lifting motors	24 / 2.2	24 / 3.2	24 / 3.2	24 / 4.5	24 / 4.5
Kapalı hız / Travel speed (stowed)	4	3.5	3.5	3.5	3.5
Açık hız / Travel speed (raised or extended)	0.8	0.8	0.8	0.8	0.8
Kaldırma-indirme hızı / Up-down speed	28 / 30	47 / 40	50 / 44	61 / 52	70 / 52
Akü / Battery	4 x 6V 232 Ah	4 x 6V 232 Ah	4 x 6V 232 Ah	4 x 6V 280 Ah	4 x 6V 280 Ah
Şarj cihazı / Integretad charger	24 V / 25 A	24 V / 25 A	24 V / 25 A	24 V / 30 A	24 V / 30 A
Tırmanma / Gradeability	25	25	25	25	23
Maksimum eğim / Maximum slope	1.5 / 3	2 / 3	2 / 3	1.5 / 3	1.5 / 3
Tekerlekler / Tires	Ø 305 x 100	Ø 406 x 125	Ø 406 x 125	Ø 406 x 125	Ø 406 x 125
Ağırlık / Weight	1390	2590	2670	3208	3300

Art.No. 51500139	<b>NL-SEL 6.0 DC</b>
Art.No. 51500120	<b>NL-SEL 8.0 HD</b>
Art.No. 51500121	<b>NL-SEL 10.0 HD</b>
Art.No. 51500019	<b>NL-SEL 12.0 HD</b>
Art.No. 51500020	<b>NL-SEL 14.0 HD</b>

**Standard ekipmanlar**

- Orantılı kontroller
- Otomatik kilitlenen platform kapısı
- Tek yönlü platform uzatması
- Tam yükseklikte sürüş
- İz bırakmayan tekerlek
- Hidrolik sürüş motoru
- Otomatik fren sistemi
- Acil durma butonu
- Acil durdurma butonu
- Patlama korumalı yağ hattı
- Arıza teşhis sistemi
- Eğim koruma sistemi
- Eğim alarmı
- Korna
- Saat sayacı
- Bakım güvenlik kolu
- Forklift cepleri
- Şarj koruması
- Uyarı lambası
- Katlanabilir korkuluk
- Çukur koruması

**Standard equipment**

- Proportional controls
- Platform self-locking door
- One-way extension platform
- Full height travel
- Traceless tire
- Hydraulic motor driving
- Automatic brakes
- Emergency lowering system
- Emergency stop button
- Oil line explosion-proof system
- Fault diagnostic system
- Inclined protection system
- Motion buzzing
- Horn
- Work timer
- Safety maintenance support bar
- Forklift pockets
- Charger protection
- Stroboscopic lamp
- Integrated foldable guardrail
- Pot hole protection system

**Seçenekler**

- Aşırı yük uyarısı
- Platformda elektrik prizi
- Platform ışığı
- Platformda hava hattı

**Options**

- Overload sensor
- AC batteries connected to platform
- Platform lamp
- Pressed air pipe connected to platform

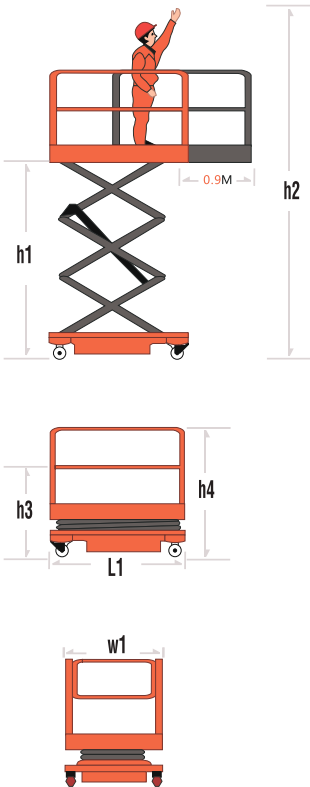

**DAHİLİ ŞARJ CİHAZI**





## Akülü kaldırma / Akülü yürütme



Hata kodu göstergesi



Şarj Koruma Sistemi  
Akü dolunca otomatik olarak  
elektriği keser



El Kumandası



İz Bırakmayan Teker



Ana Güç Anahtarı  
Park halinde kapalı tutulmalıdır



Acil Durum İndirme  
Butonu



Katlanabilir korkuluk



Otomatik Kilitlenen  
Platform Kapısı



Otomatik Fren Sistemi



Tek yönlü platform uzatma



Uyarı lambası



Acil Durum Durdurma  
Butonu



Akıye kolay erişim